



Nuomojamas komercinė

Taikos pr., Visagino m., Visagino sav.

2 100 € (7€/m²)



🏠 Statybos metai **2015 m.**

🏠 Plotas **300 m²**

☒☒ NUOMOJAMOS ERDVIOS KOMERCINĖS PATALPOS STRATEGIŠKOJE VIETOJE – TAIKOS PR. 68C, VISAGINE!

Ieškote puikios vietos savo verslui? Siūlome išnuomoti šiuolaikiškas 300 m² ploto patalpas/pastatą strategiškai patogioje vietoje Visagino mieste. Tai puikus pasirinkimas ieškantiems modernių, pilnai įrengtų ir iškart naudojimui paruoštų erdvių įvairiai komercinei veiklai.

☒☒ VIETA IR PRIEIGOS

Patalpos įsikūrusios lengvai ir aiškiai randamoje vietoje – Visagino m. Taikos pr. 68C, šalia arterinės Visagino gatvės.

Aplink veikia išvystyta miesto infrastruktūra, geras susisiekimas su kitais miesto rajonais ir pagrindinėmis įstaigomis.

Tai lengvai pasiekama lokacija, užtikrinanti verslui gerą matomumą ir žinomumą.

☒☒ APIE PATALPAS

Erdvus automobilių parkavimas – klientai ir partneriai visada ras vietos savo transportui.

Dideli langai suteikia šviesos ir erdvės pojūtį.

Oras - oras šildymo sistema leidžia efektyviai valdyti sąnaudas bei prisitaikyti prie individualių poreikių.

Įrengta kondicionavimo sistema palaiko komfortišką mikroklimatą visais metų laikais.

Signalizacija ir atskiras įėjimas užtikrina papildomą saugumą bei privatumą.

Naujos statybos, patikimas mūrinis pastatas su visomis miesto komunikacijomis.

Privažiavimas ir įėjimas iš gatvės pusės, dideli vartai prekių logistikai – patogų tiek klientams, tiek tiekėjams.

☒☒ TINKAMA ĮVAIRIAI VEIKLAI

Patalpos puikiai tiks administracinei, prekių ar paslaugų verslui, klientų aptarnavimui.

Galimos nuomos sąlygos ir plotas – nuo 139 m² iki 300 m², todėl lengvai pritaikysite savo poreikiams.

☒☒ APLINKA IR KAIMYNYSTĖ

Vieta pasirinkta apgalvotai – aplink gausu traukos taškų, užtikrinančių stabilų žmonių srautą bei galimybę bendradarbiauti su įvairiais verslo sektoriais.

Šalia didieji prekybos centrai: Maxima, Norfa, IKI Visaginas.

Greta specializuotos parduotuvės, paslaugų įmonės, gyvenamieji daugiabučiai.

Tokia verslo ir paslaugų koncentracija įgalina kurti įvairiapusį verslo modelį, generuoti didesnę vertę, pritraukti daugiau klientų bei partnerių.

☒☒ NUOMOS SĄLYGOS

Nuomos kaina – nuo 7 EUR/m² + PVM, priklausomai nuo pasirinkto ploto ir aukšto, kuriuos galite rinktis atsižvelgdami į savo veiklos mastą bei poreikį.

Investuokite į verslo erdvę, kuri ne tik atitinka šiuolaikinius poreikius, bet ir užtikrina puikias plėtros galimybes – patogus susisiekimas, stipri infrastruktūra ir aukščiausios kokybės techniniai sprendimai. Nepraleiskite progos įsitvirtinti Visagino centre – susisiekite dėl apžiūros jau šiandien!

Tel.: +370 686 16796

Vitalijus.Cepulis@remax.lt

NT ekspertas/brokeris Vitalijus Čepulis

REMAX One



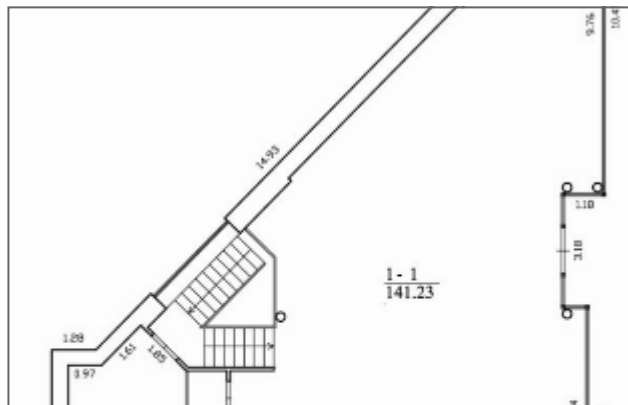
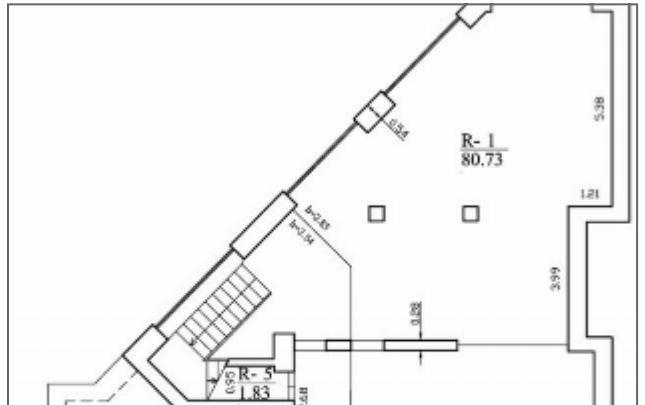

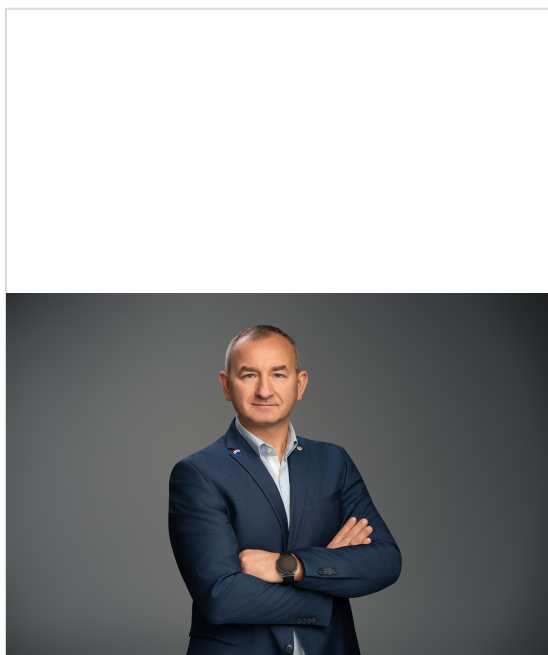

Vitalijus Čepulis

RE/MAX One

📞 +37068616796

✉ vitalijus.cepulis@remax.lt

Kalbos: LT, EN, RU

Mano tikslas - sėkmingai parduoti, nupirkti, išnuomoti nekilnojamąjį turtą (NT) per įmanomai trumpiausią laiką už maksimaliai geriausią kainą.

Nemokama konsultacija, rinkos analizė, veiksmų plano sudarymas ir įgyvendinimas, potencialių klientų atranka, turimi derybiniai įgūdžiai bei daugiau nei 15 metų patirtis NT, kreditų valdymo bei teisės srityje - saugaus bei sėkmingo sandorio garantas.

„Mūsų darbai kalba už mus.“

Carl Jung